

FAXBESTELLUNG

Für anbaufertige Wintergartenbeschattung Typ 21

SOLIDUX[®]

Franz Thumb GmbH
Am Hunnenkamp 1, D-19230 Bobzin

Kd.Nr: Datum: Fax: +49 (0) 3 88 52 / 2 37 - 219
Kunde: - 239
Lieferzeit:
Kommission:
Lieferanschrift:

Wintergartenbeschattung Typ 21

Typ A

Typ B

Typ C

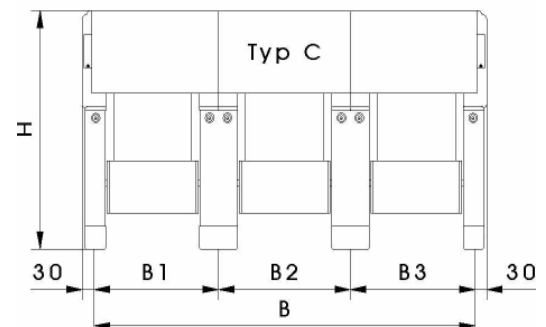
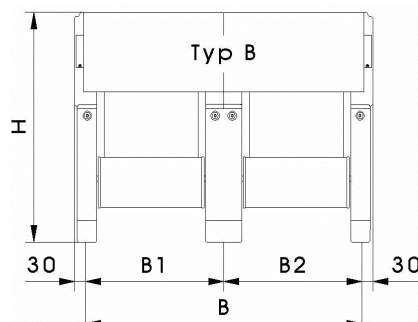
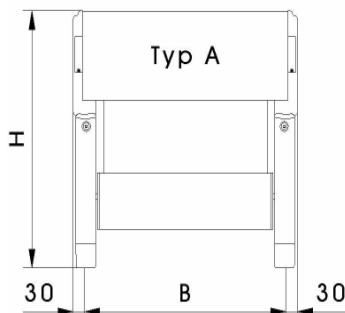

Befestigungsmaß B: mm Ausfall H: mm

(Das Befestigungsmaß ist nicht das Außenmaß siehe Zeichnung)

Aufteilung bei mehrteiligen Anlagen Typ B - C

B1: mm B 2: mm B 3: mm

Gestellfarbe: silber 05 weiß 04 schwarzbraun 08 Sonderfarbe 20 RAL

Motor oder Funkmotor mit Handsender

ANTRIEBSSEITE rechts links links + rechts

bei mehr als zwei Feldern immer zwei Antriebe (links + rechts)

Standard-Montagekonsolen

verlängerte Montagekonsolen Höhe mm
gemäß Preisliste

Tuch Bestellnr.:

Zusatzausstattungen:

Winkel für seitliche Befestigung
Art.Nr. 29322510..Z

Programmierkabel
Art.Nr.2000042028Z

weiteres Elektrozubehör (s. Preisliste Seite 58 ff)

.....
Änderungen vorbehalten. Stand 03/2011

Zusatzangaben für Typ 21 mit Eckumlenkung

Ausführung:

H1 H2 H3 H4

Ausführung H1

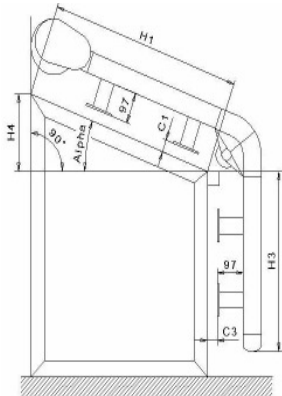

Aufteilung Ausfall:

H1: _____ mm H2: _____ mm

H3: _____ mm

Kontrollmaße:

H4: _____ mm

Vorderer Überstand (z.B. Regenrinne):

C3: _____ mm

Ausführung H2

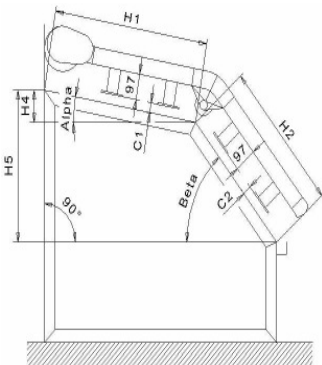

Zusätzliche Abstandsmaße (für Dachlüftungsflügel etc.):

C1: _____ mm C2: _____ mm

C3: _____ mm

Winkelangaben:

Alpha: _____ ° Beta: _____ °

Ausführung H3

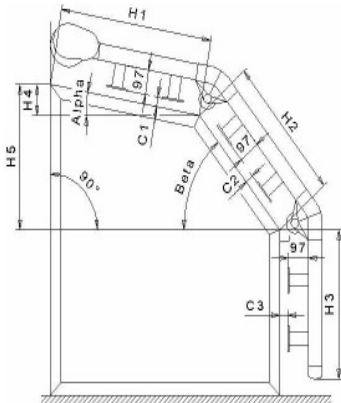

Erläuterungen zu den Maßangaben für Schräg-/Senkrechtanlagen:

Wenn die Typ 21 mit Abstand auf das Winterdach montiert werden muss (wegen Ausstellensfenstern oder Regenrinne), geben Sie uns nur die entsprechenden Abstandmaße C1 – C3 an.

Das genaue Maß der benötigten Distanzhalter wird jeweils von uns errechnet.

Wenn die Regenrinne (Abstandmaß C3) überbrückt werden muss, gehen wir standardmäßig davon aus, dass die Distanzhalter im vorderen, senkrechten Bereich eingesetzt werden.

Ausführung H4

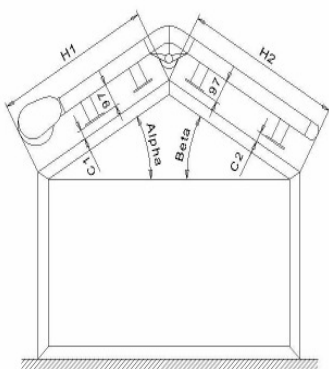

Wenn Sie eine andere Lösung (z.B. nur im oberen Bereich oder gleichmäßige Verteilung oben und vorne) wünschen, bitten wir um entsprechende Mitteilung.

Sonstiges:
